

***PLANIFIER NE SUFFIT PLUS : COMMENT
STRUCTURER UN VRAI SYSTÈME ÉDITORIAL***



wearethewords

Contenu. Marketing. Performance.



AU PROGRAMME

- ***LE PLAFOND DE VERRE : POURQUOI VOTRE CALENDRIER CÈDE SOUS LA PRESSION***
- ***CHANGEMENT DE PARADIGME : CALENDRIER VS SYSTÈME ÉDITORIAL PILOTÉ***
- ***L'ARCHITECTURE COS : DE L'IDÉE TECHNIQUE À L'ACTIF MARKETING SANS FRICTION***
- ***GOVERNANCE, CONFIANCE, BUYABILITÉ : LES 3 RÉSULTATS D'UN SYSTÈME QUI TIENT***
- ***PAR OÙ COMMENCER : MESURER VOTRE MATURITÉ ÉDITORIALE''***



MURIEL VANDERMEULEN

FONDATRICE + DIRECTRICE

- **+20 ANS EN INGÉNIERIE ÉDITORIALE B2B**
- **BRANDVOICE + OFFRE CLAIRE FRAMEWORK™**
- **1ER OUVRAGE SUR LA STRATÉGIE DE CONTENU**
- **RÉVISEURE RÉFÉRENCES AMÉRICAINES SUR LA
CONTENT STRATEGY (ÉDITIONS EYROLLES)**
- **+7 000 ABONNÉS SUR WEBIKEO + LINKEDIN**

M)

Produire du contenu n'est pas une affaire de rédaction.

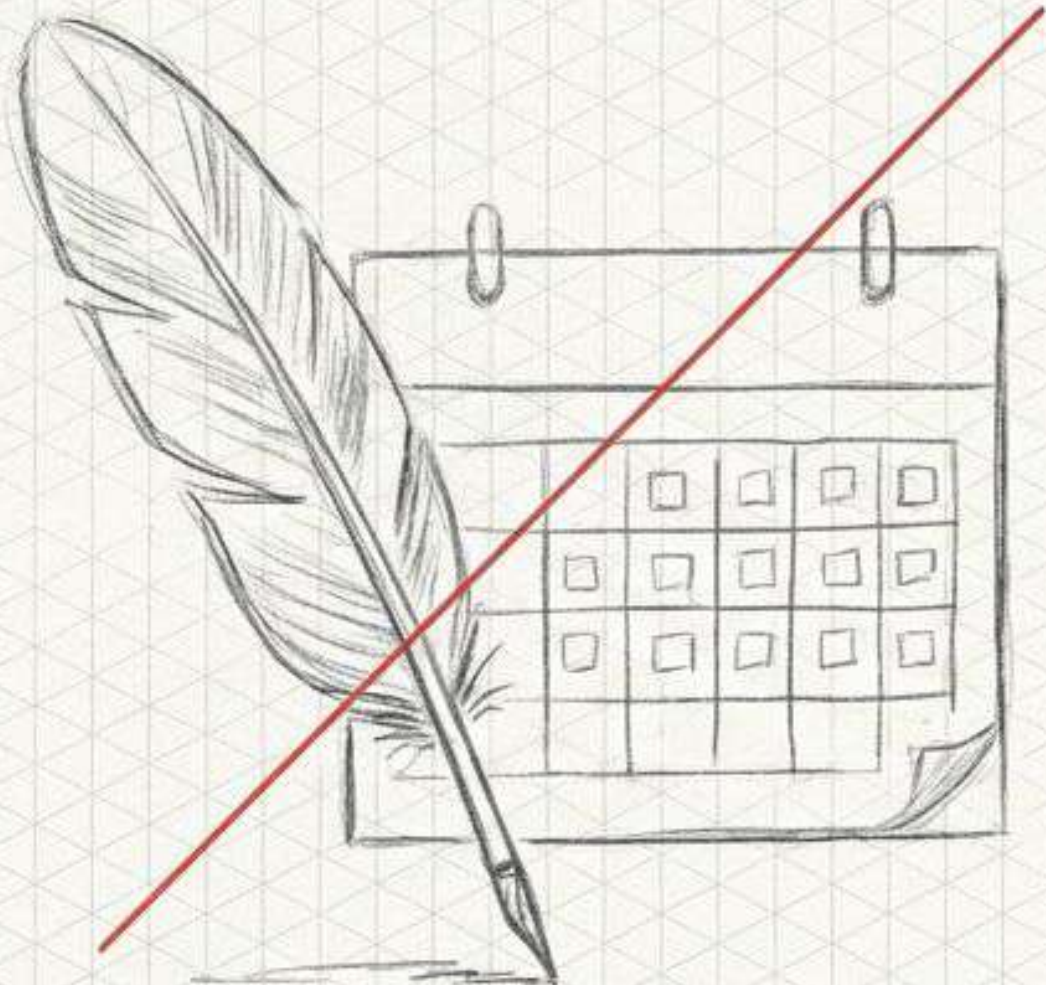

C'est un défi d'ingénierie.

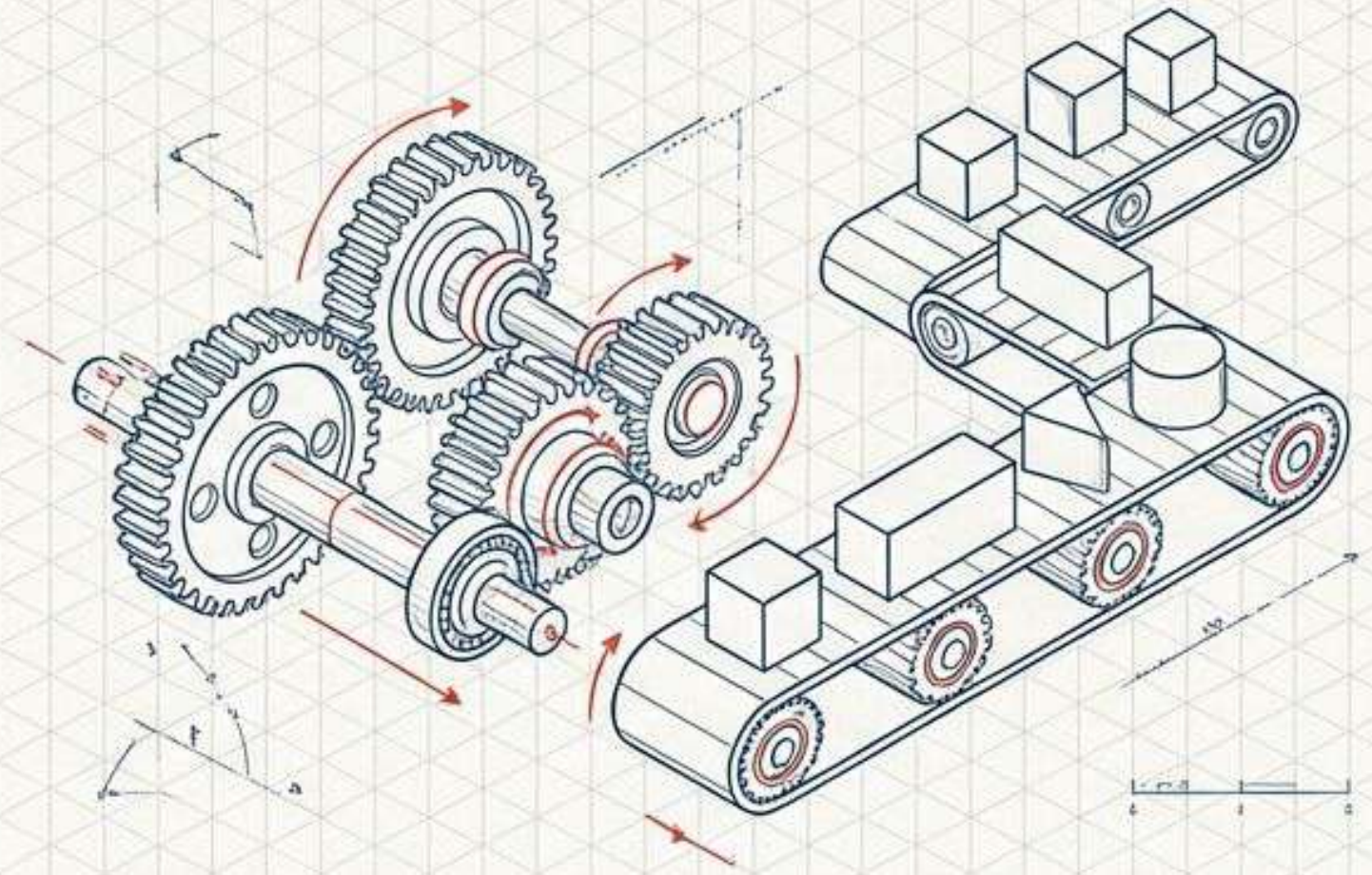

Dans l'Industrie, la Tech ou l'Énergie, vous jonglez avec des variables critiques :

Cycles de vente longs

Experts techniques (SMEs) débordés

Exigences de conformité strictes

Multiplicité des canaux

Le paradoxe de l'accélération

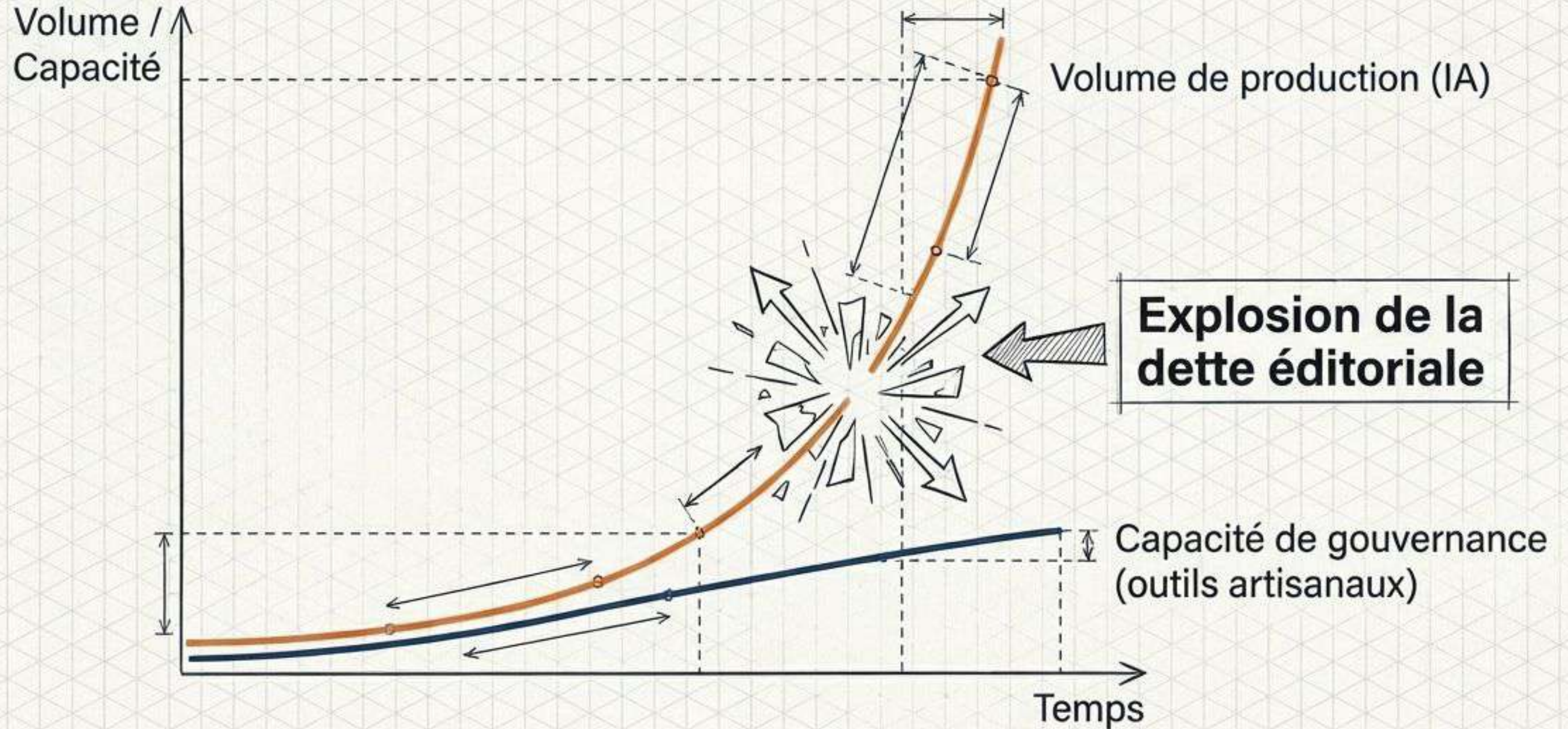

L'illusion de la planification classique

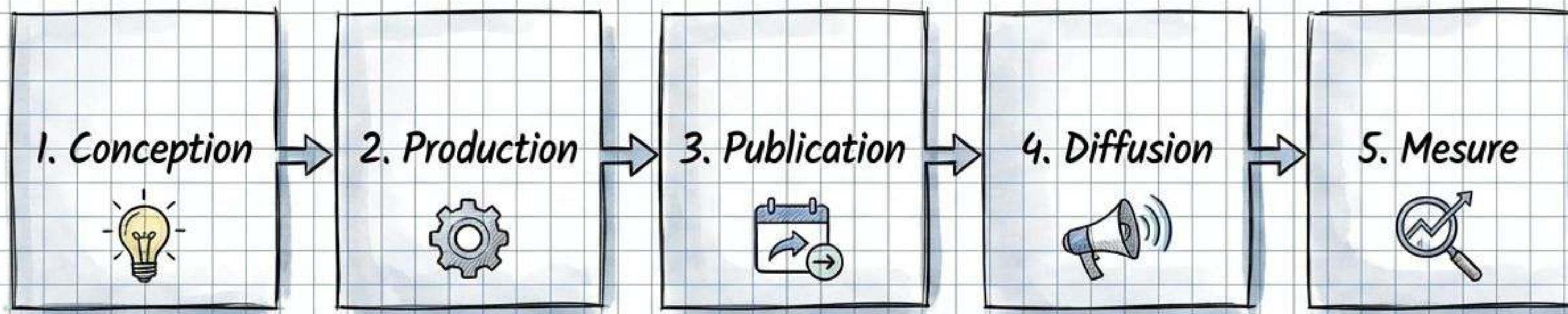

TOUT ÇA, VOUS L'AVEZ DÉJÀ. ET ÇA NE SUFFIT PLUS. DANS L'INDUSTRIE, LA TECH OU L'ÉNERGIE, UN CALENDRIER BIEN TENU NE PROTÈGE NI VOTRE COHÉRENCE DE MARQUE, NI VOS FLUX DE VALIDATION, NI VOTRE BUYABILITÉ.

Qu'est-ce qu'un Content Operating System (COS) ?

Une architecture robuste pour modéliser vos processus et gouverner l'information technique, sans noyer vos équipes.

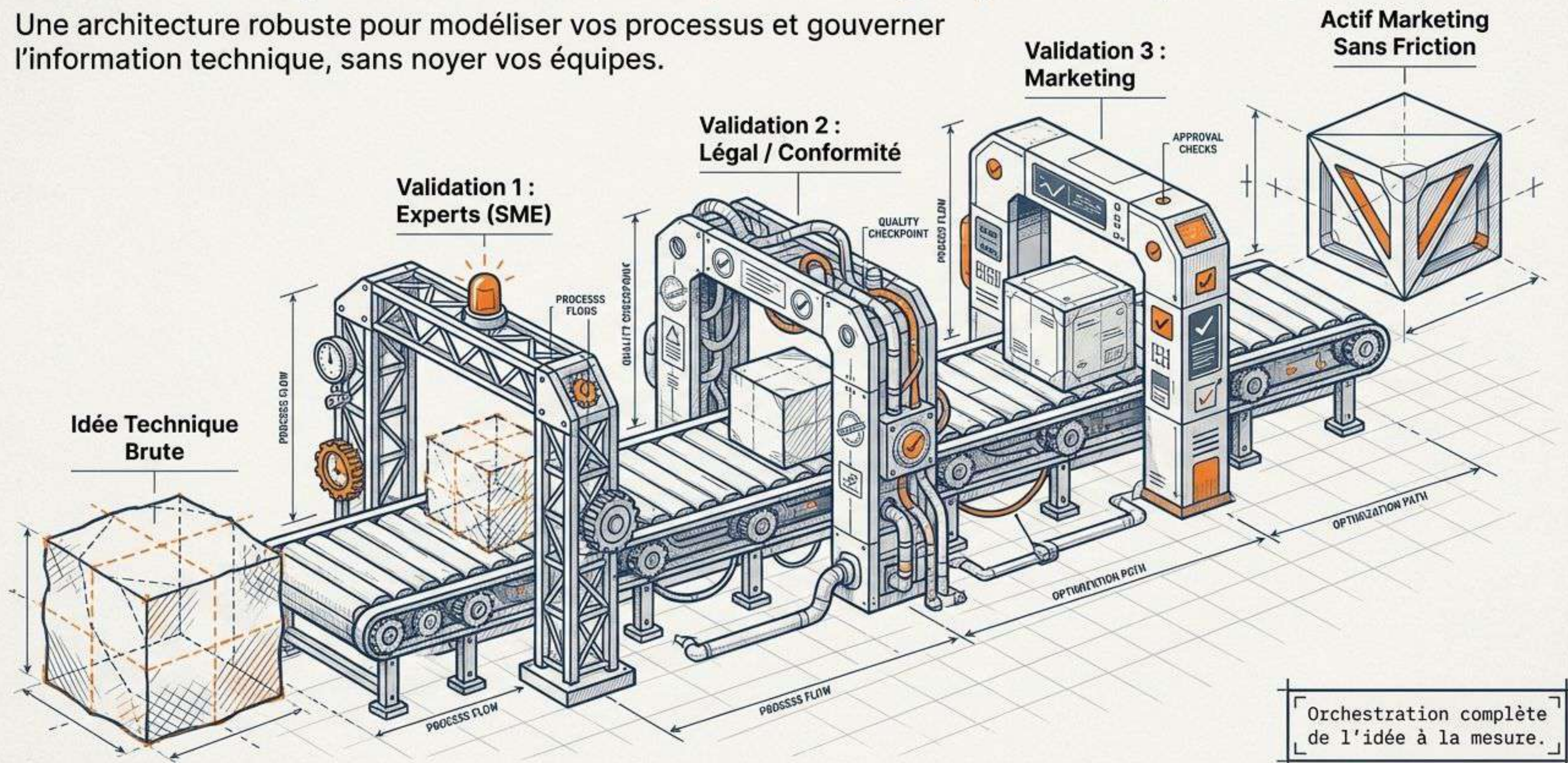

Orchestration complète de l'idée à la mesure.

Sondage

Et vous, vous pilotez quoi exactement ?



Excel / Trello



Mélange d'outils



Systeme structuré



Rien de formalisé

Le Moteur COS™ : Les 6 Piliers Intégrés

1. Audience

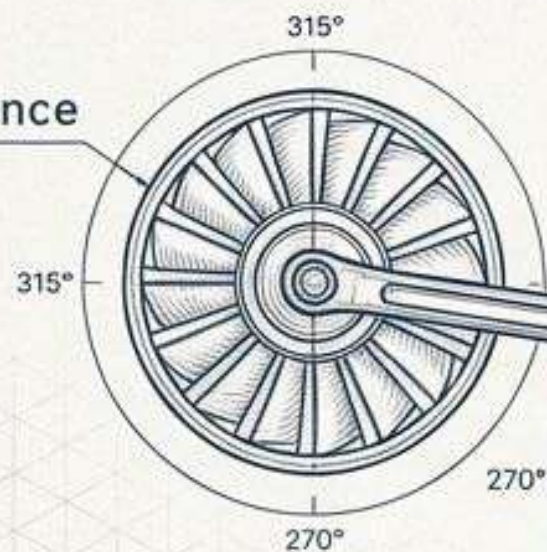

2. Topics & SEO

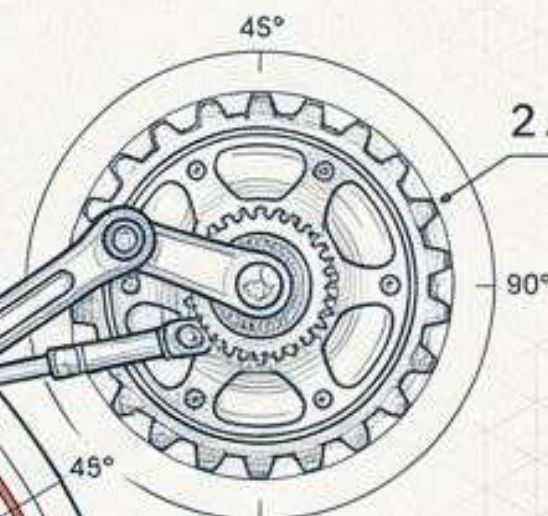

3. Cadence & Formats

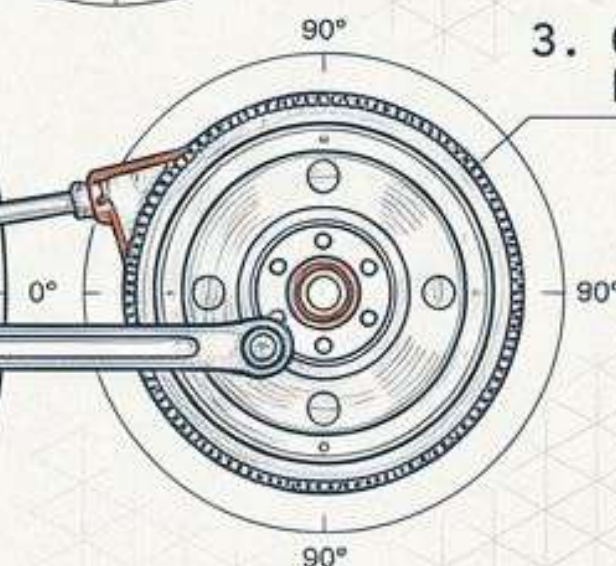

5. Business Goals

6. Performance
& Analytics

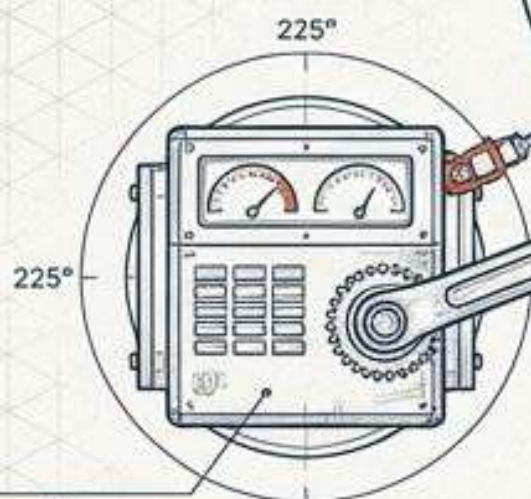

4. Distribution

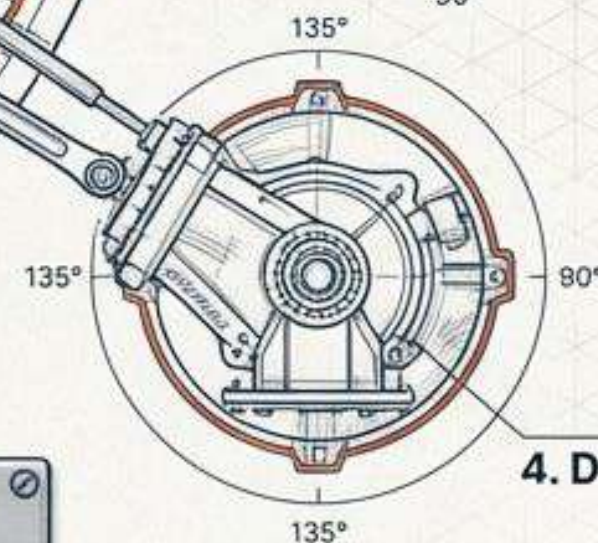

Le contenu n'est plus une suite d'actions isolées, c'est un système en synergie.

Poser les fondations : Intelligence & Structure.

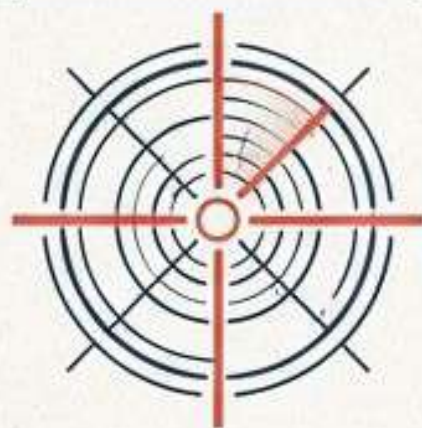

1. Audience

Connaissance réelle des segments (Social Listening, CRM, LinkedIn, Zero-party data).

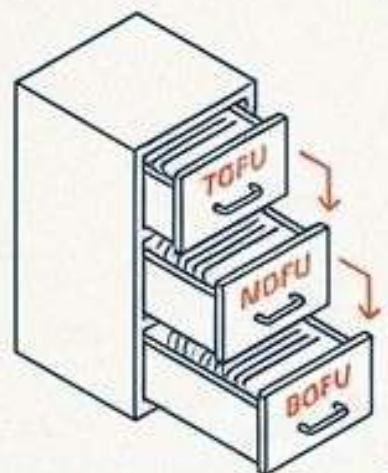

2. Topics & SEO

Organisation des hubs éditoriaux.
Alignement précis sur le funnel :
TOFU (Attention) / MOFU (Considération) / BOFU (Conversion).

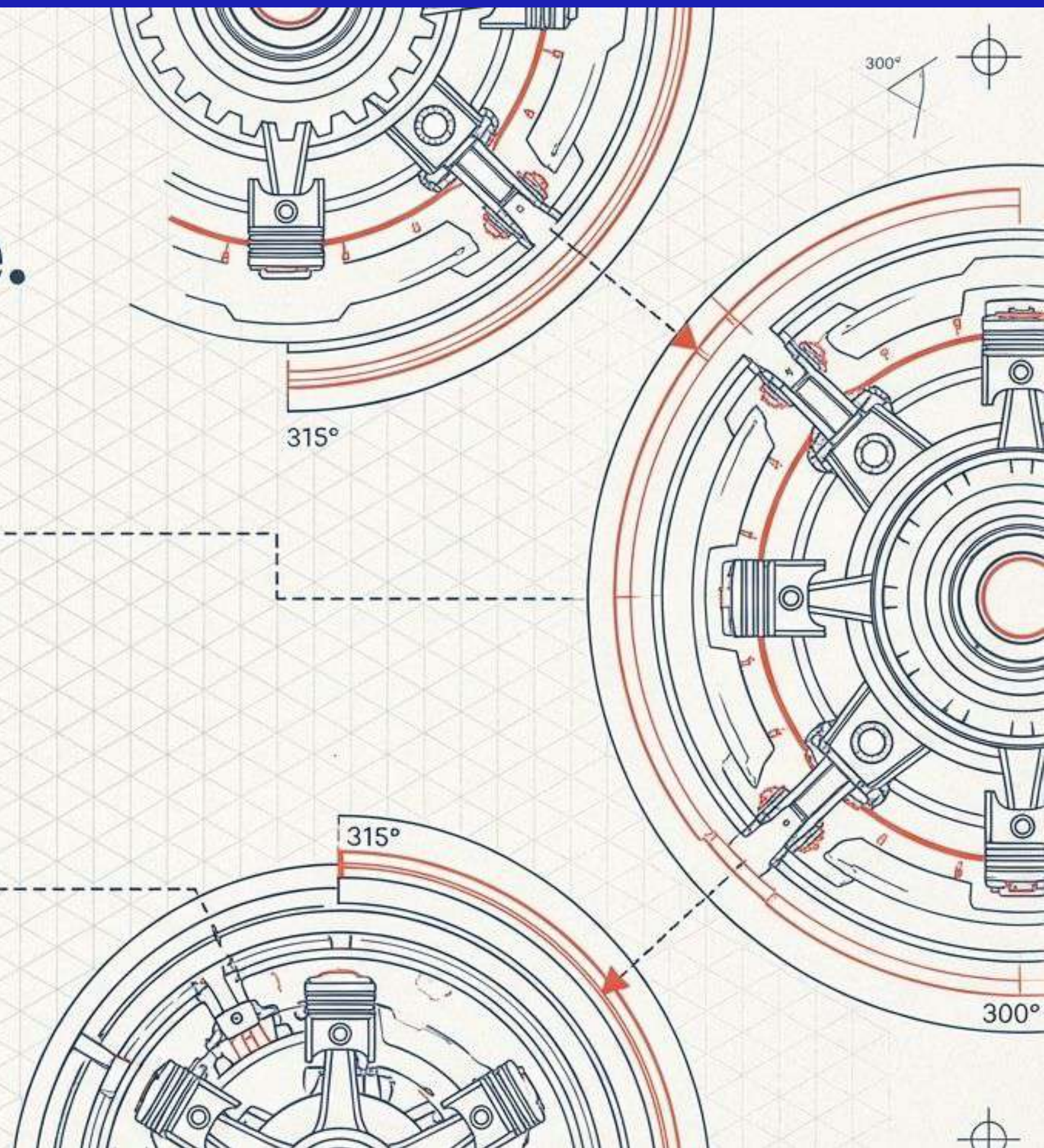

L'usine de production : Orchestration & Portée.

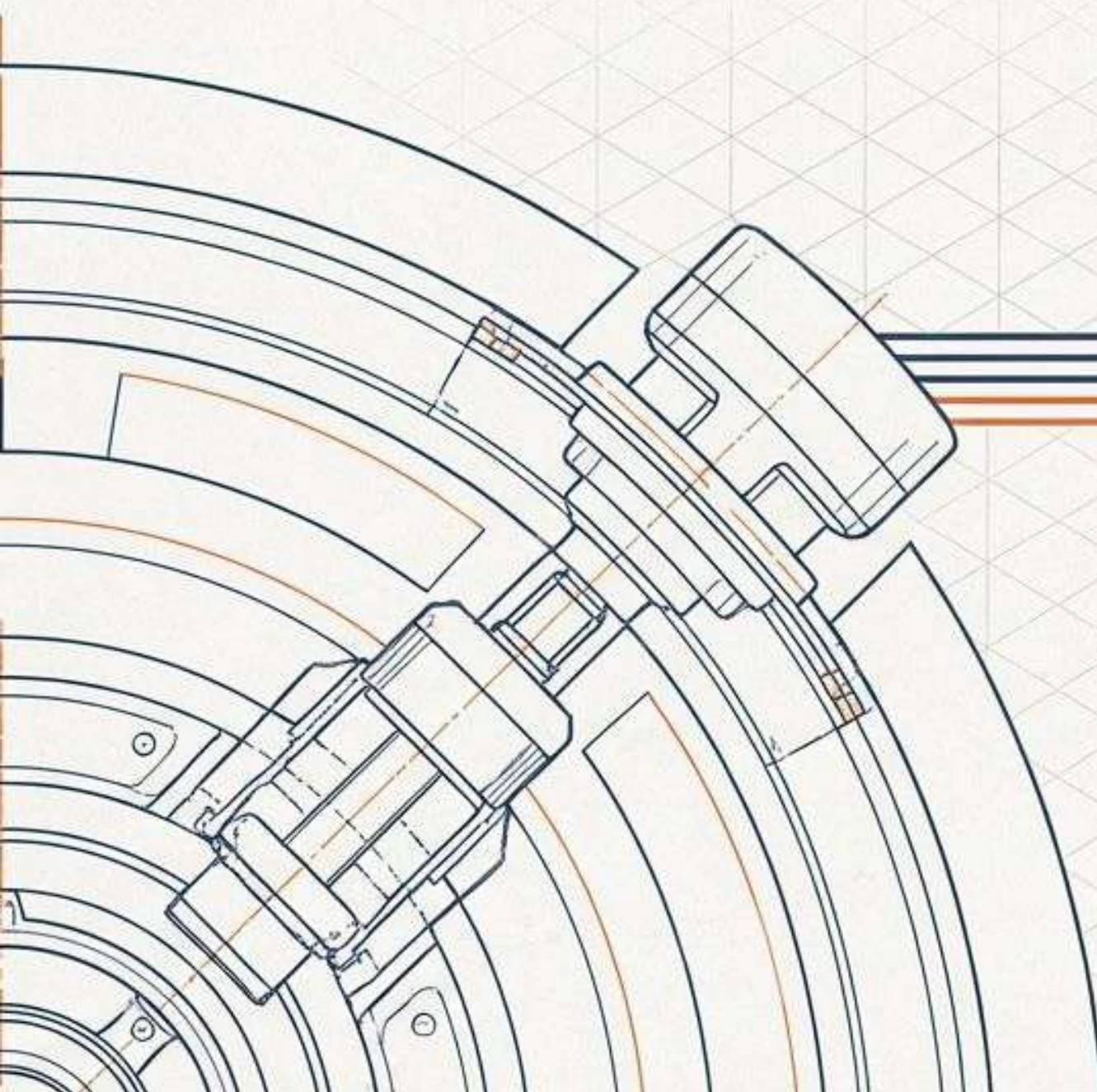

3. Cadence & Formats

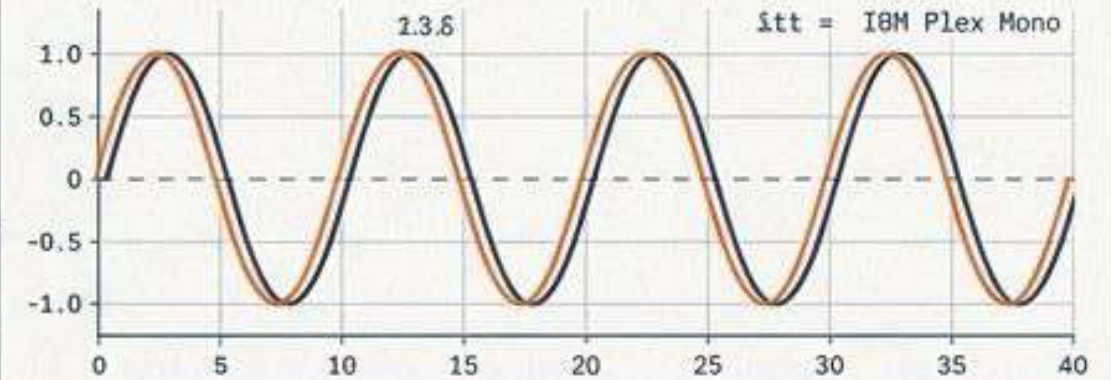

Piloter les volumes par la production modulaire.
Transformer un rapport technique complexe en
articles, vidéos, et infographies.

4. Distribution

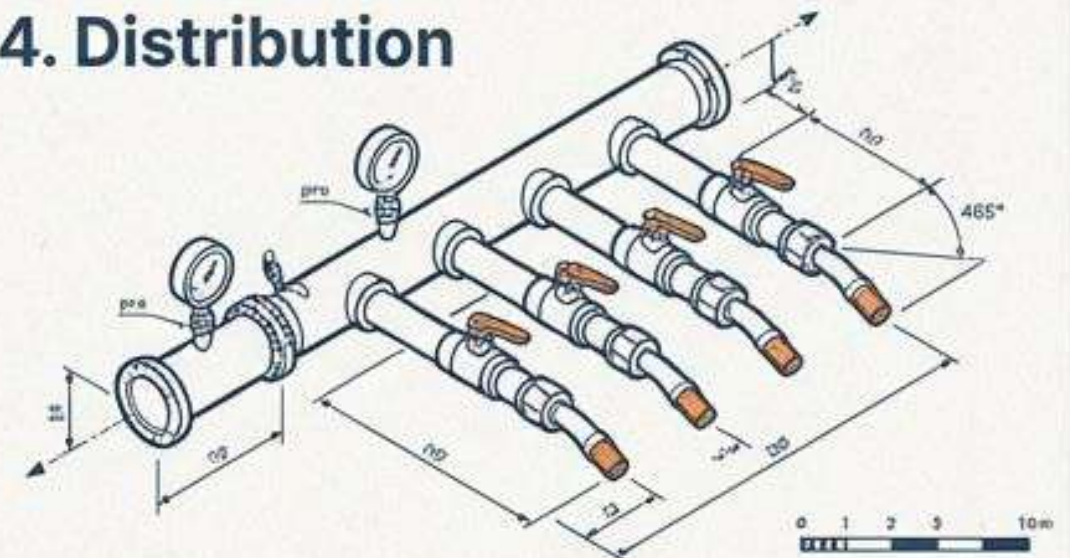

Diffusion multicanale orchestrée. Recyclage intelligent
pour maximiser la durée de vie de chaque actif.

La boucle de valeur : ROI & Mesure.

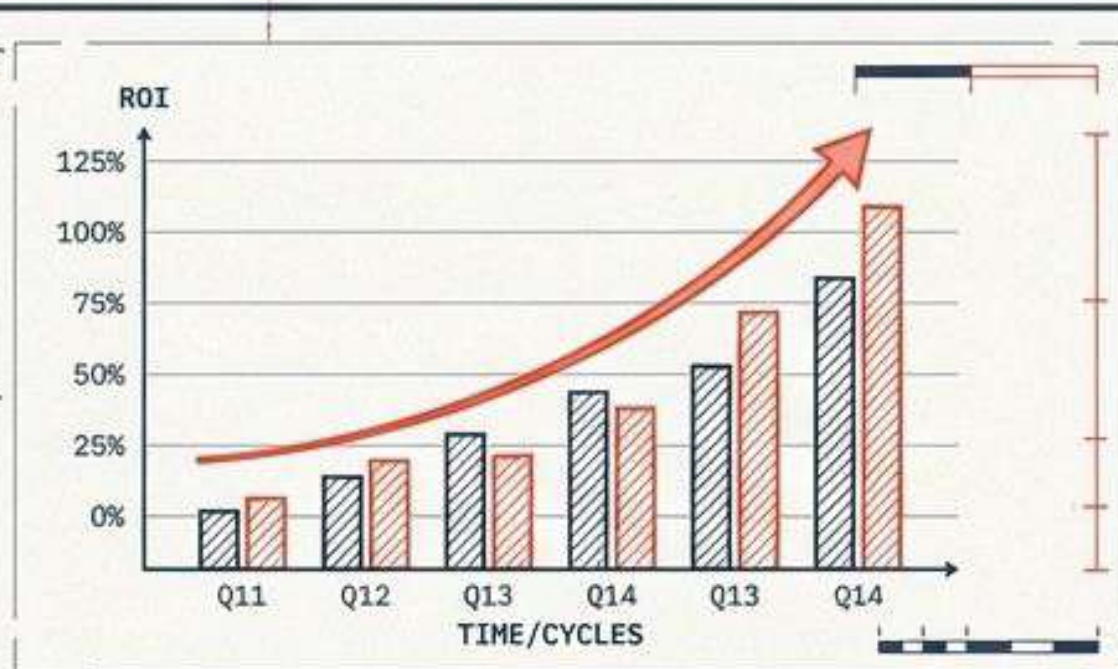
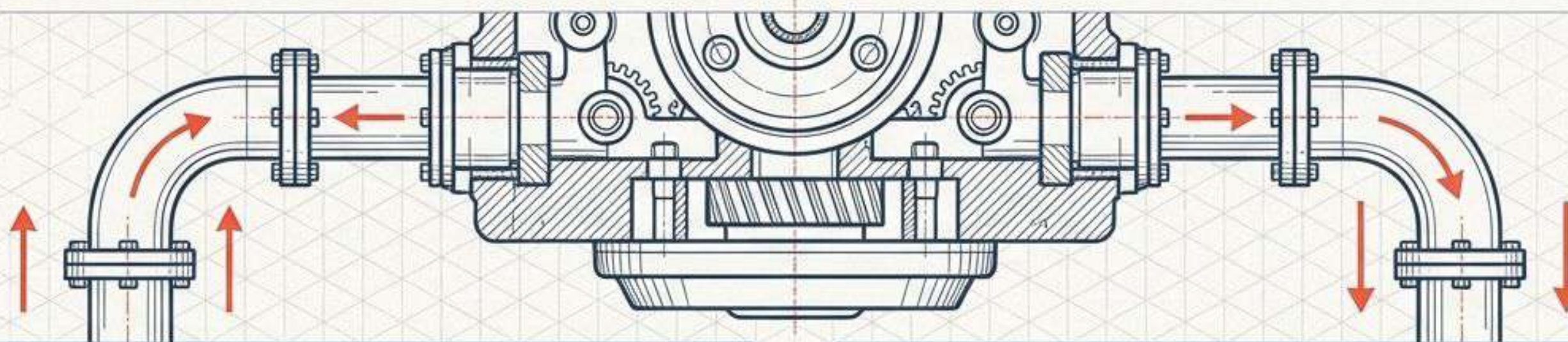

5. Business Goals

Aligner chaque actif sur l'acquisition, le lead nurturing et la conversion. Lier les actions au cycle de vente.

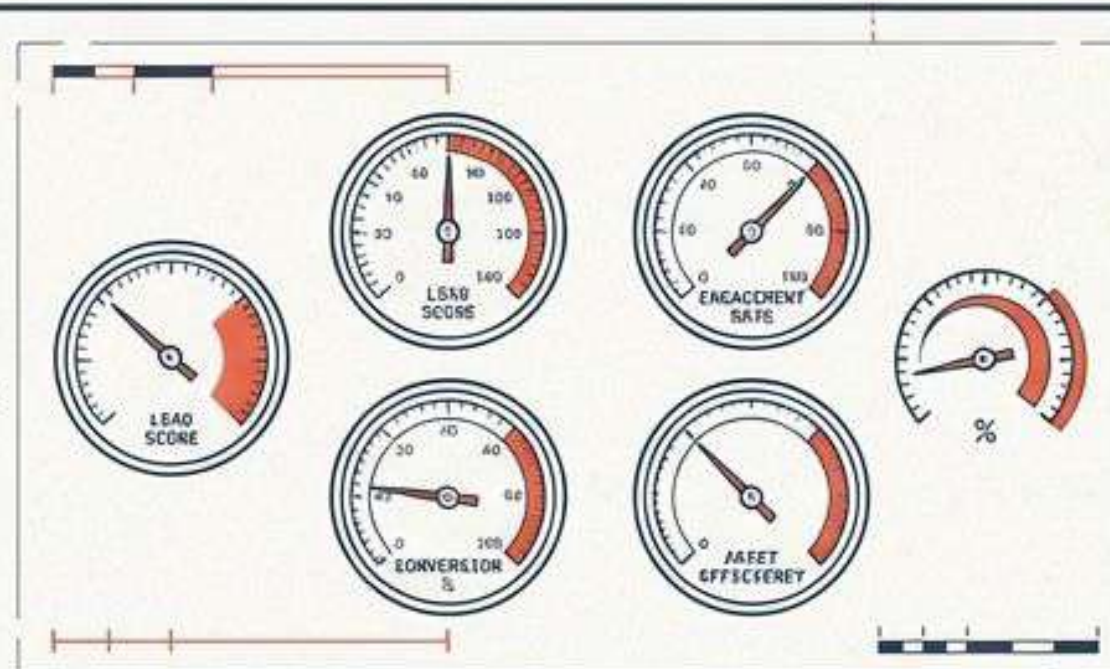

6. Performance & Analytics

Mesure, pruning (nettoyage) et priorisation pilotés par la donnée. Ajustement continu via le score éditorial.

L'orchestration responsable : Humain & IA

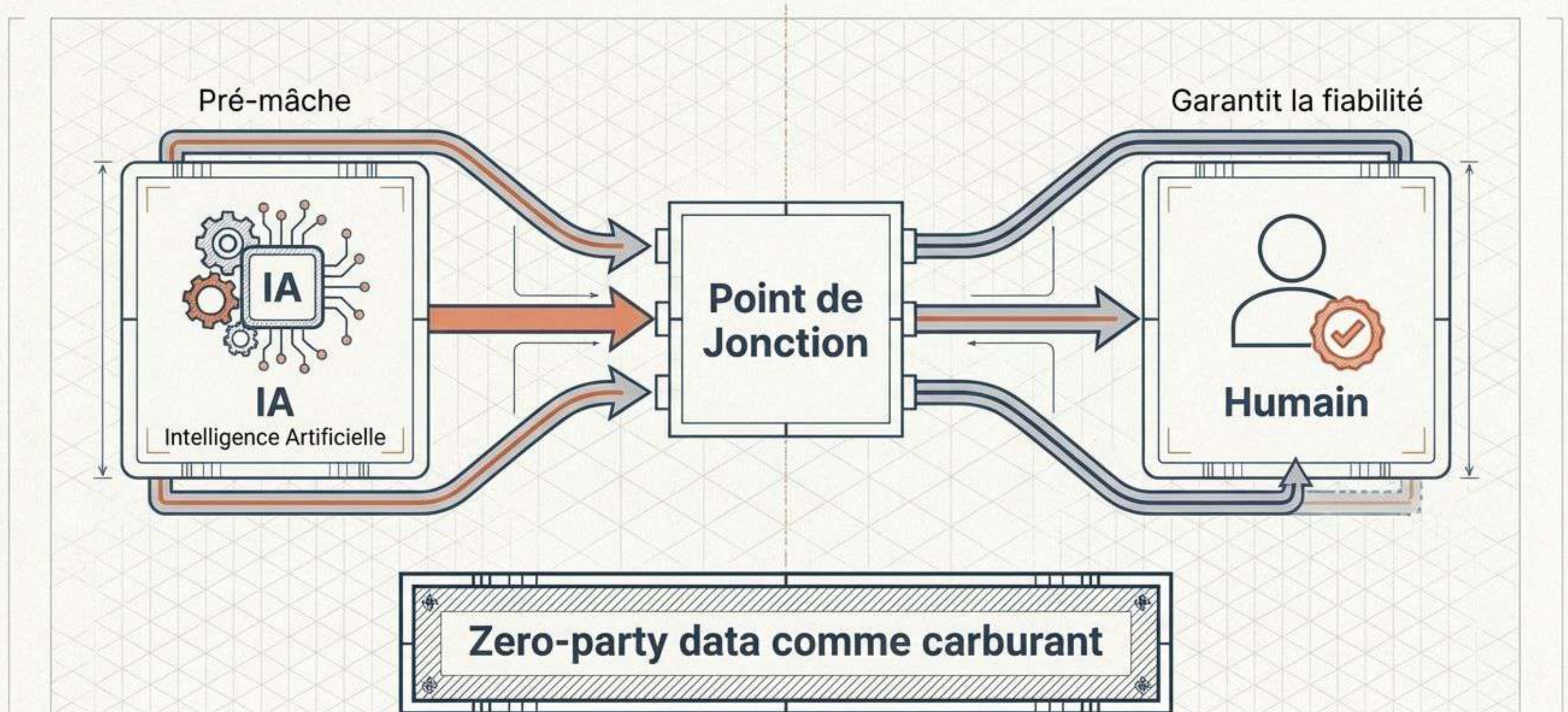

Résultat #1 : Gouvernance Absolue.

AVANT COS™ : Risque Métier

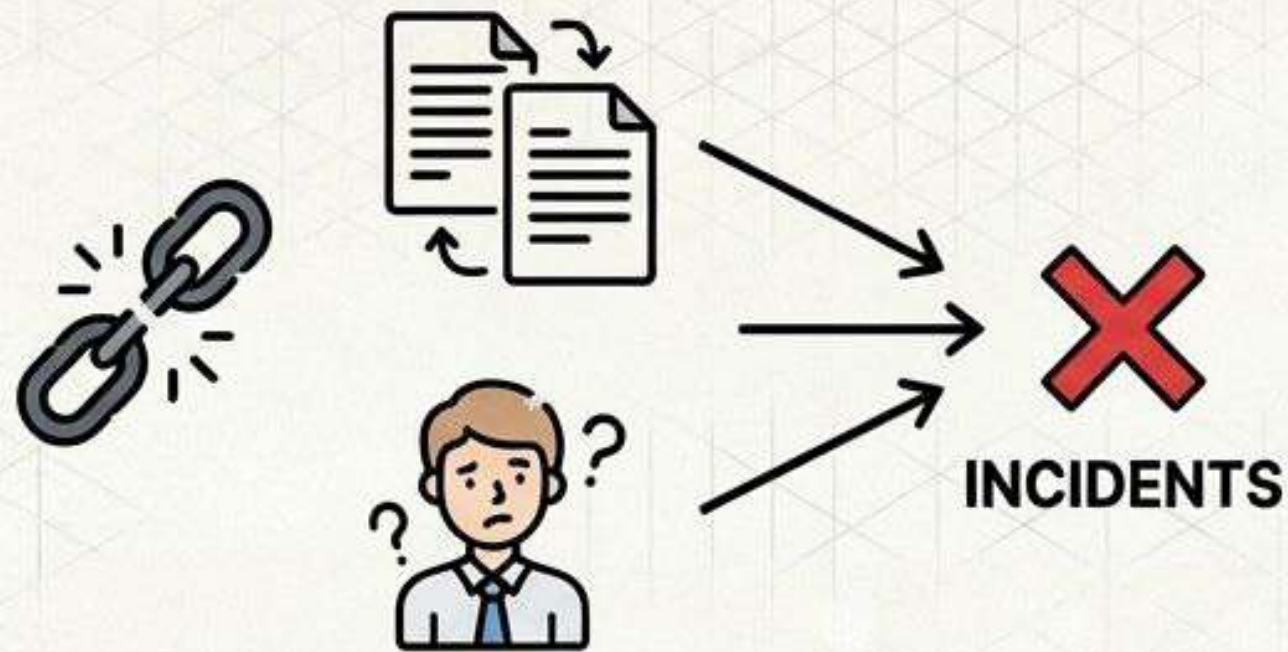

Erreur de contenu = Faute métier.
Contradictions, risques juridiques,
perte de confiance.

AVEC COS™ : Maîtrise & Avantage

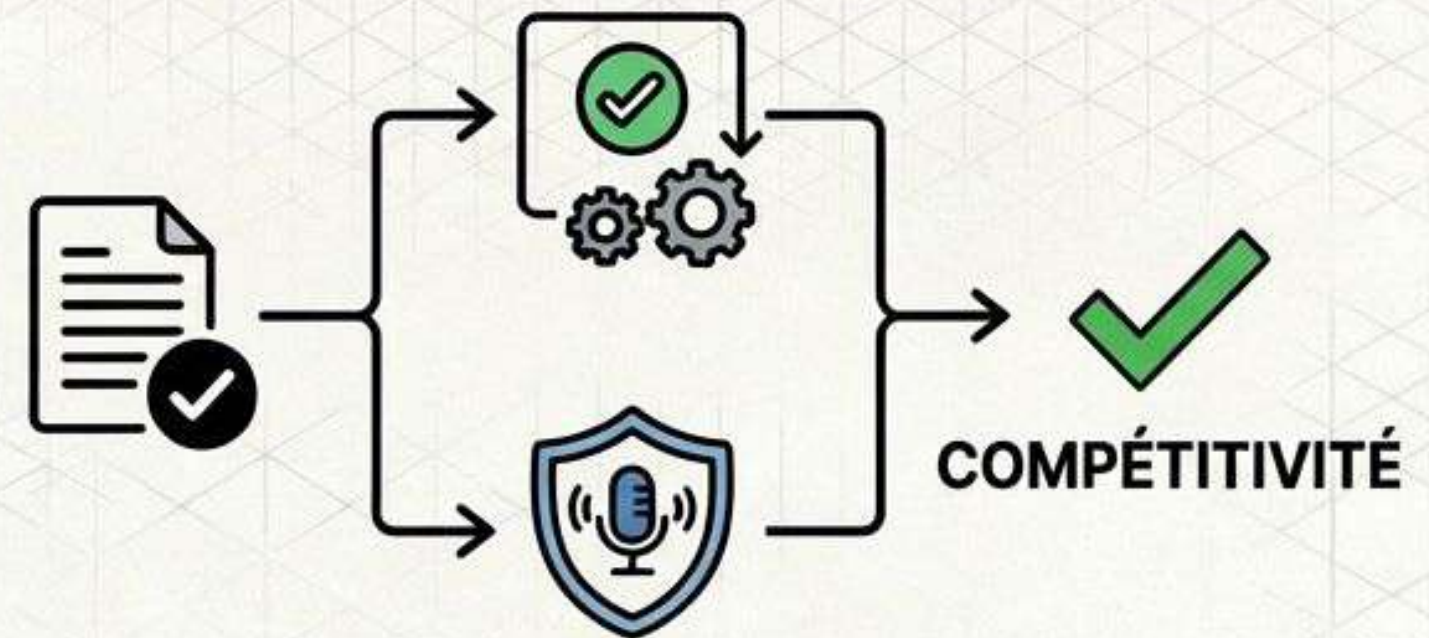

Validation stricte, workflows clairs,
voix de marque cohérente.
Improvisation -> **Maîtrise.**

Résultat #2 : Confiance Profonde.



Générer la confiance par l'exactitude. Un discours expert et inébranlable de bout en bout—qu'il s'agisse de transition énergétique, d'équipements industriels ou de logiciels SaaS.

Résultat #3 : Buyabilité et Croissance.



Résultat COS™ :



Transformation Structurée : Convertit le contenu brut en outils de vente fiables.



Outils Actionnables : Directement utilisables pour accélérer le cycle de vente.



Décision Facilitée : La clarté et la cohérence comme avantage concurrentiel B2B.

L'impact métier d'une architecture outillée.

SaaS (Scale-up)

Avant :
10 articles/mois,
trafic non qualifié.



Résultat COS™ :

Alignement sur intentions
business et intégration
SEO au cycle de vente.

Industrie (Fabricant)

Avant :
Rapports techniques
denses et confidentiels.

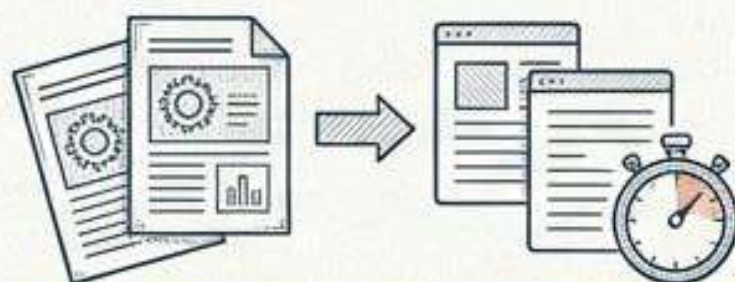

Résultat COS™ :

Transformation en articles
vulgarisés et briefs comm.
(durée de vie maximisée).

E-commerce B2B

Avant :
Fiches produits isolées.

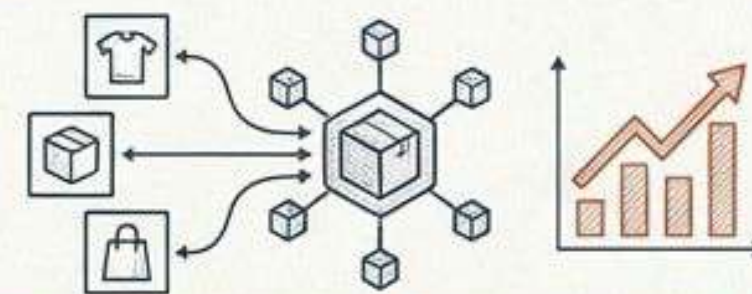

Résultat COS™ :

Connexion aux hubs
éditoriaux, trafic doublé et
conversion optimisée.

La trajectoire de maturité du système.

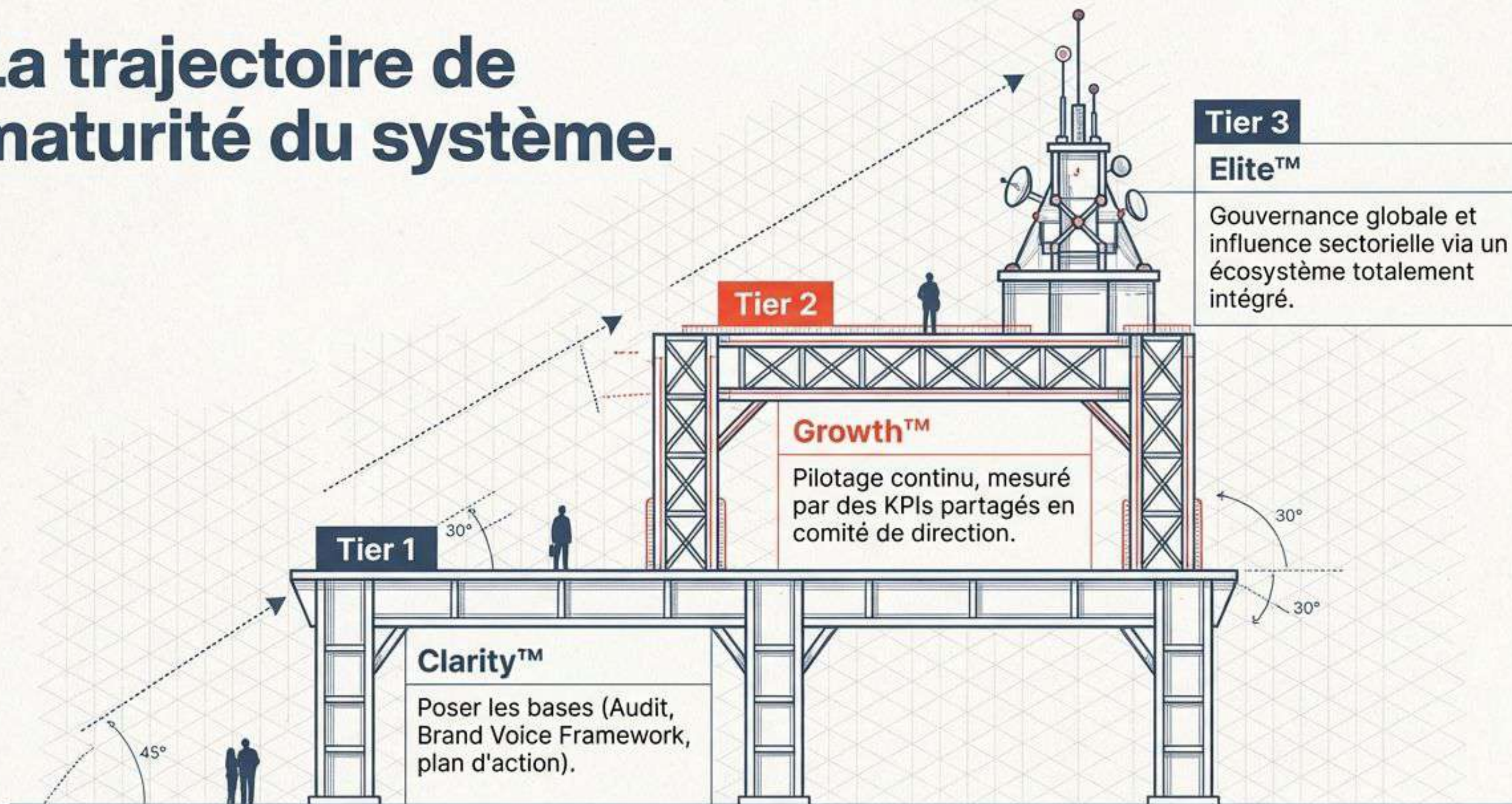

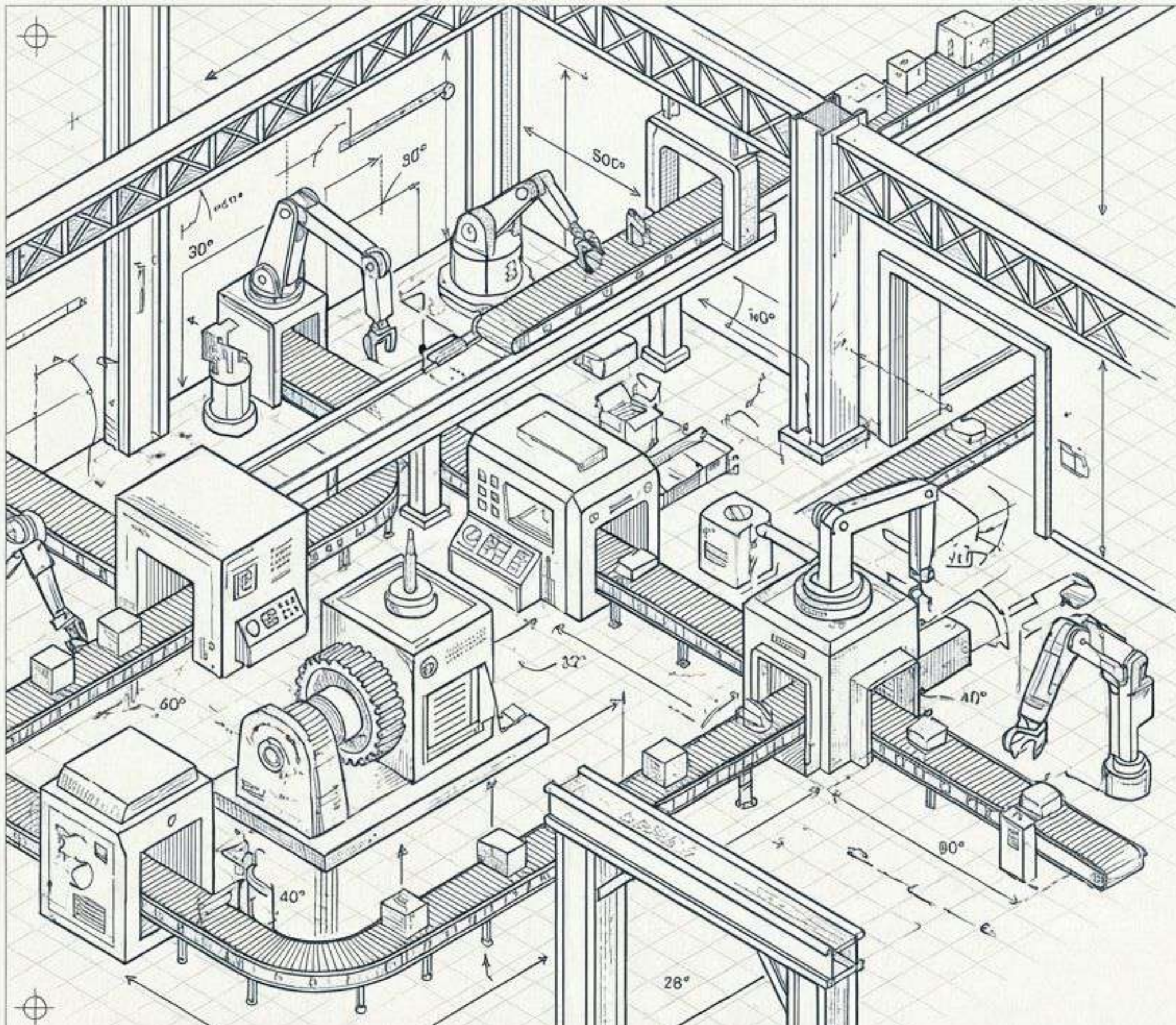

Rendez votre marque souveraine.

Passez d'une logique de production
subie à une logique de pilotage
systémique.

→ Mesurez votre
maturité éditoriale



- Mesurez votre maturité éditoriale
- Déployez votre architecture COS™
- Rejoignez l'intelligence collective

wearethewords

e-mail hello@wearethewords.com

fb. lk. x [@wearethewords](#)

chat [wearethewords.com](#)

+32 (0)2 340 16 82
70 Rue aux Laines
1000 Bruxelles
Belgique

+33 (0)1 84 17 82 43
21-23 Blvd Haussmann
75009 Paris
France

